

第9回高松地区中学校新人体育大会 バスケットボール競技 大会結果

1 日時・会場

平成29年11月 3日 (金)
 平成29年11月11日 (土)
 平成29年11月12日 (日)

西部体育館 牟礼総合体育館
 高松市総合体育館1 2
 高松市総合体育館

2 コート符号

A 3日 西部体育館 (控室側)
 B 3日 西部体育館 (倉庫側)
 C 3日 牟礼総合体育館 (東側)
 D 3日 牟礼総合体育館 (西側)
 E 11日 高松市総合体育館 (ステージ側)
 F 11日 高松市総合体育館 (出入り口側)
 G 11日 高松市総合体育館第2
 H 12日 高松市総合体育館 (ステージ側)
 I 12日 高松市総合体育館 (出入り口側)

3 開始時間

1	-	9:30
2	-	11:00
3	-	12:30
4	-	14:00
5	-	15:30

3 組み合わせ

【男子】

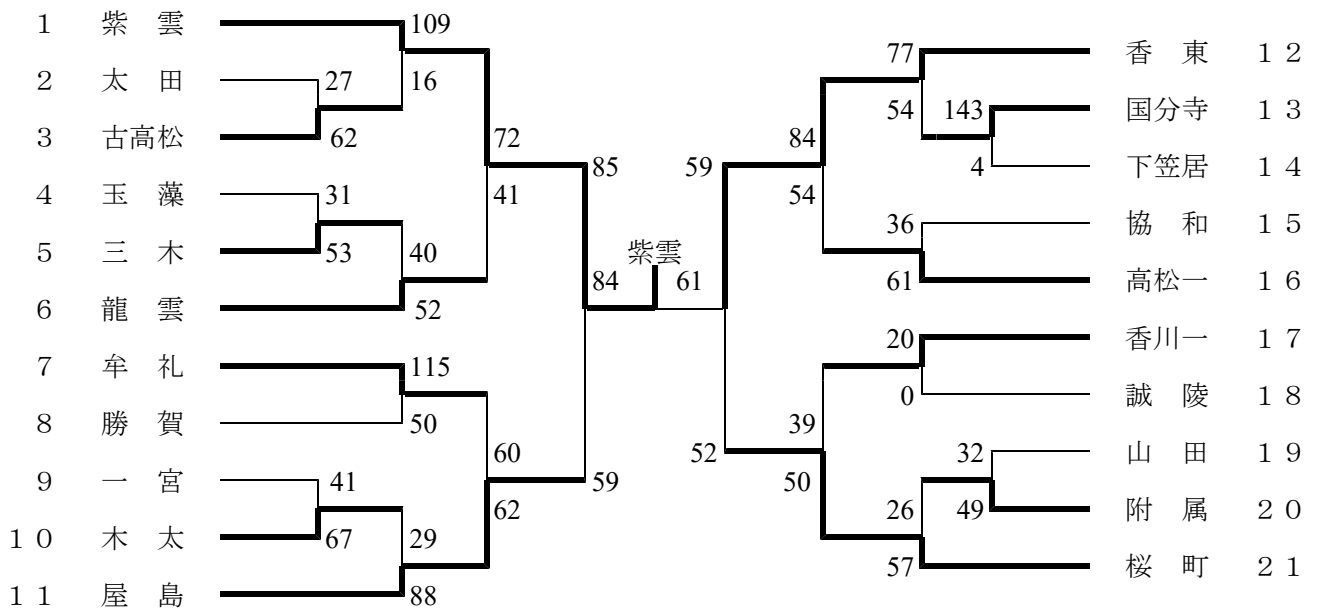

【女子】

