

第10回高松地区中学校総合体育大会 バスケットボール競技

1 日時・会場
 平成30年 7月14日(土) 高松市総合体育館 牟礼総合体育館
 平成30年 7月15日(日) 高松市総合体育館第1 第2
 平成30年 7月16日(月) 高松市総合体育館

2 コート符号
 A 14日 高松市総合体育館(ステージ側)
 B 14日 高松市総合体育館(出入り口側)
 C 14日 牟礼総合体育館(東側)
 D 14日 牟礼総合体育館(西側)
 E 15日 高松市総合体育館第1(ステージ側)
 F 15日 高松市総合体育館第1(出入り口側)
 G 15日 高松市総合体育館第2
 H 16日 高松市総合体育館(ステージ側)
 I 16日 高松市総合体育館(出入り口側)

3 開始時間

1 - 9:30
2 - 11:00
3 - 12:30
4 - 14:00
5 - 15:30

4 組み合わせ

【男子】

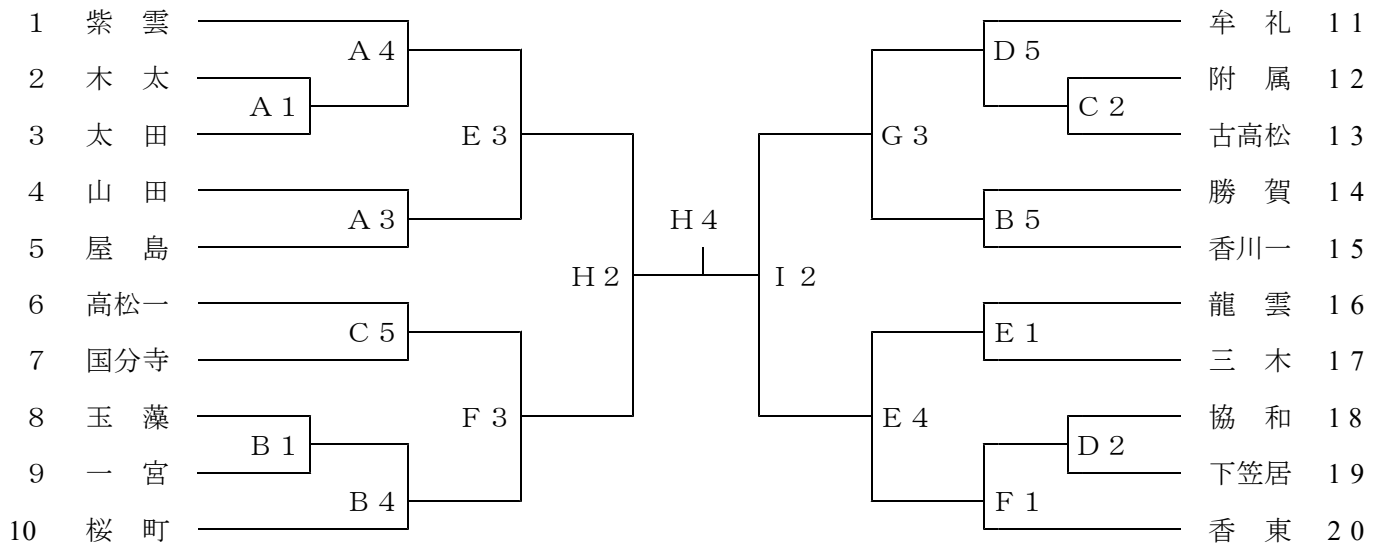

【女子】

